

第52回 JPM POP クリエイティブ・アワード 2023年 POP広告作品応募要項

JPM POP CREATIVE AWARDS

Officially licensed by  **Enhancing Retail**
Environments & Experiences

JPM協会が主催する「JPM POP クリエイティブ・アワード」は、わが国で唯一、かつ世界でも最大級のPOP広告のコンテストです。生活者の購買行動をより豊かな体験としたPOP広告を表彰し、プロモーション・マーケティングに対する社会的認知を高めることを目的に毎年開催。Shop! Environments AssociationのShop! OMA Awards プログラムの正式なライセンス供与を受けた世界基準のアワードです。

プロモーションマーケティング：生活者の購買行動を促進するための全ての領域に関するマーケティング

Shop! OMA Awards プログラム

Shop! Environments Association (shopassociation.org) ※以下Shop!

小売の環境と体験の向上を目指す世界的な業界団体です。Shop! は、全ての個人が尊敬され、公平に扱われ、さまざまな視点、意見、考え、アイデアが奨励され、受け入れられる環境を支援することに重点を移した活動を行っています。2015年10月、小売環境協会 (A.R.E.) がPOPAI協会 (POPAI) と合併してShop! Environments Association (本部：米国) になりました。

Shop! OMA Awards

OMAはOutstanding Merchandising Achievementの略。Shop! OMA Awards は60年以上にわたり、もっとも革新的で実効力のある店頭及びPOPディスプレイを表彰してきた世界基準のアワードです。

JPM協会は、2019年より、Shop! OMA Awards プログラムのライセンス供与を受けています。これにより、JPM POPクリエイティブ・アワードの金賞受賞作品は、Shop! OMA Awardsおよび世界中のShop! 関連業界アワードの金賞受賞作品と並び、Shop! Global Awardsに応募することが可能になります。



Shop! OMA トロフィーはShop! Associationのブランドアイデンティティを活かした、モダンでグローバルなイメージのデザイン。世界共通の業界最高栄誉のシンボルです。

JPMの規定するPOP

デジタルの進展・普及によって変化している生活者の購買行動に対応するために、POPに求められる役割も大きく変化しています。従来のリアルな店頭における最終的な購買促進はもとより、お客様を店内に誘引するための店頭サインやディスプレイ、またSNSの普及によって重要性を増している「検索」や「共有・拡散」のフェーズにおいて機能することで間接的に購買促進につなげていくツールも含めて、それらの全てをPOPとして概念規定します。

※間接的にでも購買に結びつかないツールやサイン(例えば、季節感だけを演出するウィンドウディスプレイなど)は、POPではないとします。

※「検索」や「共有・拡散」を促進するための、デジタルコンテンツ単体は、POPではないとします。

応募条件

出品基準

- (1) 出品は、JPM協会正会員会社に限りません。海外企業はJPM協会の会員以外でも出品できます。
- (2) 2022年8月1日～2023年7月31日までの1年間に実際に使用されたPOP広告作品が対象です。
- (3) 部門別にエントリーしていただきます。部門詳細はP6、7、8をご覧ください。
- (4) 製作数量が10個以上のものをご出品ください。「プロモーション・スペース・デザイン」部門と、「ミニマム・ロット」部門(新設)については、P7をご参照ください。
- (5) 出品点数は、「大型キット」「小型キット」部門以外、原則としてすべて単品(1個)出品です。
ただし、下記については単品扱いとします。
 - ユニットディスプレイは、機能を果たす最少個数。
 - 小型のPOPは、同一のもので企画時に複数の展示を意図したもの、または同一形状で色違い、表示違いのものは、300mm×300mm以内に3個程度展示可。
 - ショウケース内に展示する小物のディスプレイは、展開例、または使用説明書が添付してあれば可。
細部については、第一次審査会で決定しますので、その指示に従ってください。
- (6) 第一次審査を通過した作品は、JPM協会展の会場に展示をしていただきます(入選展示料がかかります)。
- (7) 作品を展示する小間の、1単位の基本スペースは幅990mm×奥行990mm×高さ2,700mm以内です。
台を使用するときの台の基本サイズは、幅990mm×奥行990mm×高さ900mmです。

展示小間1単位サイズ

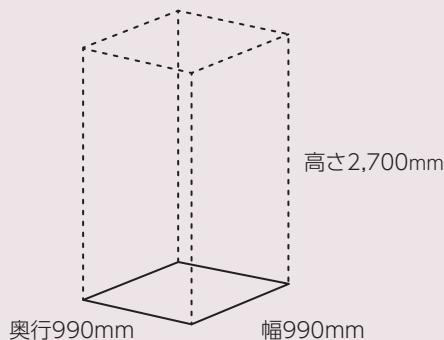

JPM協会展で準備する展示台の基本サイズ

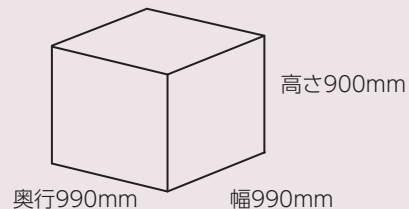

※出品作品の高さは、2,700mmまでとなります。
2,700mmを超える作品は会場制限により、
展示できません。

- (8) 下記に該当するものについては、入選展示料のほかに、割増料金をいただきます。(詳細はP5の審査手数料および入選展示料(2)参照)
 - A) 高さを除く一辺の展示スペースが1m以上の作品はスペース割増料金
 - B) 「大型キット」部門の作品はキット割増料金
 - C) 第一次審査の結果、作品の寸法・形状や特性を考慮し、JPM協会事務局にて展示スペース割付を判断して、申請された展示スペース寸法に付加する場合があります。予めご了承ください。

応募方法

申込み

- (1) オンラインエントリー専用ページ(<https://show.jpm-net.com/>)からの申込みとなります(写真データ含む)。入力方法等の詳細については別紙「Online Entry 基本操作説明書」をご覧ください。
- (2) 写真データは、画像1点がJPEG高画質圧縮(CMYK)フォーマット、1MB(350~400dpi、50mm×60mm)相当~3MB(350~400dpi、A5サイズ)相当でお願いします。データ量の小さい写真やパワーポイントで作成した画像、PDFでの申込みはできません。
- (3) 写真は出品作品を単品撮影したもので、原則としてバックは無地とします。3カットまで提出できます。
- (4) 写真は、日本プロモーション・マーケティング協会展会場に展示する状態と同様にセッティングし、撮影してください。
- (5) 写真データはそのままガイドブックおよび年鑑に掲載されます。年鑑掲載時、金賞以上の作品は、写真を2カット掲載することができます。
- (6) エントリーフォームの「制作意図」欄に入力いただいたテキストデータが、そのまま展示会作品カード・年鑑などに記載されます。

申込み受け期間

2023年6月12日(月)~7月31日(月)

展示作品の搬入・搬出

<会場：東京都立産業貿易センター浜松町館>

展示作品の搬入は11月27日(月)午後、および11月28日(火)午前。搬出は12月1日(金)夕方の予定です。詳細については、第一次審査の結果とともに9月下旬に通知します。

11月27日(月) 午前中：会場設営、午後：作品搬入・展示作業

11月28日(火) 午前中：作品搬入・展示作業、午後：2次審査・3次審査・最終審査

11月29日(水) 11月30日(木) 10:00~17:00 会場オープン

12月 1日(金) 10:00~16:00 会場オープン 16:30~搬出(撤去)

※ [搬出における注意事項] 出品者管理責任にて定められた時間を遵守すること。

共同出品会社

- (1) 1作品につき2社以上で出品することができます。この場合は、事前に当事者相互において協議の上、1社を出品会社、他を共同出品会社としていただきます。共同出品会社は、JPM会員社でなくてかまいません。
- (2) 申込みフォームの共同出品会社欄に記入のないものは、共同出品として受付けできません。
- (3) 審査手数料および入選展示料は、出品会社にまとめて請求をいたします。
- (4) 賞決定後、共同出品会社を追加することはできません。

付記事項

- (1) 応募要項に適合しない作品については、判明した時点が審査終了後であっても、入賞・入選を取り消します。なお、その作品が入賞作品であった場合、次点の作品を入賞とすることはしません。
- (2) 可燃性表示のある商品は展示できません。(ただし、中身を抜いたものは展示可)

審査

審査の流れ

● 第一次審査 (入選作品の決定)

協会内審査委員13名にて応募作品すべてについて写真と書類による審査を行ない、入選作品を決定します。

● 第二次審査 (銀賞作品の決定)

上記13名に第二次審査委員として12名を加えた協会内審査委員25名にて現物による審査を行ない、銀賞作品を決定します。

● 第三次審査 (金賞作品の決定)

下記の第三次審査員に委嘱します。審査員は銀賞作品の中から現物による審査を行ない、各部門毎に1点、金賞作品を決定します。

● 最終審査 (経済産業大臣賞※作品の決定)

第三次審査員9名にて、上記の金賞作品の中から1点、経済産業大臣賞※作品を決定します。

● 第二次、第三次・最終審査結果

日本プロモーション・マーケティング協会ホームページ、JPM SHOWサイトで発表します。

第二次、第三次・審査基準

- (1) コンセプトが独創的であること。
- (2) デザインおよび加工技術が優れていること。
- (3) 材料選定および製造コストが適切であること。
- (4) 流通および使用時点に対し十分配慮がされていること。
- (5) マーケティング上の効果が大きいこと。

※ 「スゴ技」部門、「プロモーション・スペース・デザイン」部門、「ミニマム・ロット」部門(新設)は別基準にて審査を行います。

第三次・最終審査員 (敬称略・順不同)

審査員長 山形 季央(多摩美術大学 名誉教授)

寺井 剛敏(金沢美術工芸大学 ホリスティックデザイン専攻 教授 社会連携センター長)

森下 郁恵(株式会社宣伝会議「ブレーン」編集長)

倉林 武也(株式会社リテイルインサイト 代表取締役)

向坂 文宏(桜美林大学 芸術文化学群領域長<ビジュアル・アーツ>)

中島 聡(日本アドバイザーズ協会 専務理事)

北島 和則(JPMショー委員会 委員長)

林 直人(JPMクリエイティブ委員会 委員長)

久保田 秀明(JPM協会参与)

最終審査について

審査方法 JPM POP クリエイティブ・アワードの第三次審査員が対象の金賞受賞作品の中から協議により経済産業大臣賞※1点を選出。

審査対象 JPM POP クリエイティブ・アワード第三次審査で選出された金賞作品

審査基準 (1) 購買時点でのソリューション力に優れていること
(2) コンセプトが独創的であること
(3) 消費者利益視点が鮮明であること

審査手数料 (第一次審査終了後、請求書を送付します)

出品1点につき4,950円 ※共同出品会社は1社につき3,500円
(海外の会員社でない場合の価格は1点につき、12,300円)

入選展示料 (第一次審査終了後、請求書を送付します)

- (1) 入選1点につき19,300円 ※共同出品会社は1社につき15,000円
(海外の会員社でない場合の価格は1点につき、45,000円)
- (2) スペース・大型キット割増料金 (P2の応募条件：出品基準(7)に該当するものは、上記の入選展示料
(1)19,300円のほかに、下記の割増料金AまたはBを加算)

A) スペース割増(「大型キット」部門を除く全部門)：高さを除く一辺の展示スペースが1m以上は6,000円、2m以上は12,000円、3m以上は18,000円を、幅と奥行のそれぞれについて加算。

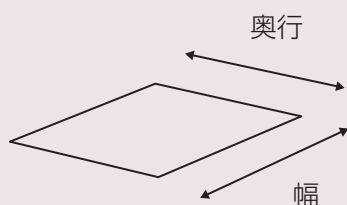

幅または奥行が1m以上：+6,000円
幅または奥行が2m以上：+12,000円
幅または奥行が3m以上：+18,000円

〈例〉 作品展示スペースの寸法が、幅2,500mm×奥行1,500mm×高さ1,500mmの場合は、幅が2m以上の割増分 12,000円+奥行が1m以上の割増分 6,000円となり、合計18,000円が加算されます。

B) キット割増(「大型キット」部門のみ)：作品展示にあたり、1単位(幅990mm×奥行990mm×高さ2,700mm以内)追加あたり19,300円を加算。必要に応じて6単位まで申込み可能です。

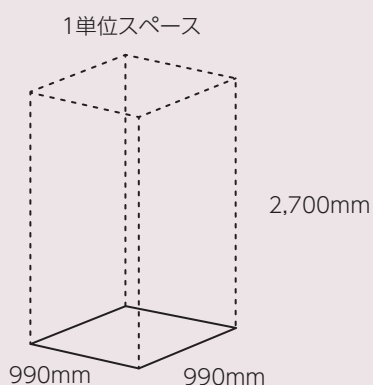

1単位スペース
990mm×990mm×2,700mm：+19,300円

〈例〉 作品展示スペースの寸法が〈幅3,600mm×奥行990mm×高さ2,700mm〉の場合は、 $3600\text{mm} \div 990\text{mm} = 3.6 \div 4$ (※ 占有スペースに対する割増のため端数は切り上げ) となり、合計19,300円×4単位=77,200円が加算されます。

エントリー部門と分類

(1) 出品する作品について、下記の説明を参照し、適するコードNo.をP8の【出品エントリー部門分類・コード表】から選んでください。

- ① **薬品, 医療雑貨**▶医薬品、体温計、殺虫剤、ドリンク剤、医療用コンタクト、マスクを含む。
- ② **トイレタリー**▶デンタル用品、石けん、洗剤、入浴剤、ヘアカラー・ヘアケア用品、養毛剤、ハンドクリーム、芳香剤を含む。

化粧品各部門(③~⑩)共通▶香水、オーデコロン、リップクリーム、洗顔石けん、洗顔料、エナメルカラーを含む。

- ③ **化粧品/カウンター(販売・陳列機能)A**▶納入単価1,500円未満
- ④ **化粧品/カウンター(販売・陳列機能)B**▶納入単価1,500円以上3,000円未満
- ⑤ **化粧品/カウンター(販売・陳列機能)C**▶納入単価3,000円以上
- ⑥ **化粧品/カウンター(告知・演出機能)A**▶納入単価5,000円未満
- ⑦ **化粧品/カウンター(告知・演出機能)B**▶納入単価5,000円以上
- ⑧ **化粧品/フロアA**▶納入単価5,000円未満
- ⑨ **化粧品/フロアB**▶納入単価5,000円以上10,000円未満
- ⑩ **化粧品/フロアC**▶納入単価10,000円以上
- ⑪ **オーディオ, AV機器, 通信, 事務機器, カメラ**▶テレビ、ラジオ、ビデオデッキ、録画・保管用メディア、ビデオカメラ、デジタルカメラ、スマートフォン、パソコン、パソコン周辺機器、電話機、FAXを含む。
- ⑫ **文具, ファッション小物, メガネ, 時計**▶カラーコンタクトを含む。
- ⑬ **家庭用品, 生活家電/カウンター**▶家庭雑貨、マホービン等、洗濯機、冷蔵庫、エアコン、扇風機、ドライヤー、血圧計等を含む。
- ⑭ **家庭用品, 生活家電/フロア**▶家庭雑貨、マホービン等、洗濯機、冷蔵庫、エアコン、扇風機、ドライヤー、血圧計等を含む。
- ⑮ **食品**▶菓子、調味料、サプリメントを含む。
- ⑰ **アルコール飲料**▶ビール、ノンアルコールビール、ウイスキー、ワイン等を含む。
- ⑱ **たばこ**▶電子たばこ、たばこ関連用品を含む。
- ⑲ **運輸, エネルギー, スポーツ, 旅行**▶自動車、カーアクセサリ、自転車、輸送、ガス、電気、スポーツ用品を含む。
- ⑳ **出版, エンタテインメント, 金融, その他の業種**▶衣料、ペット関連、DIY、住宅、流通(小売業)、ゲーム機、おもちゃ等を含む。
- ㉑ **ハンガーA**▶納入単価1,000円未満。シーリングを含む。
- ㉒ **ハンガーB**▶納入単価1,000円以上。シーリングを含む。
- ㉓ **ショウカード, ステッカー**▶ボトルトッパー、フラッピングなどの小物を含む。
- ㉔ **のれん, バナー, フラッグ, タペストリー, ウォール**▶たれ幕、横断幕などを含む。
- ㉕ **のぼり, 立看板, インフレーション, カットアウト**▶フロアタイプのみ。
- ㉖ **サイン**▶看板等の店頭・店内の小型のもの。
- ㉗ **小型キット**▶ゴンドラの部分使用、定番用部分キット、カウンター用キットなどゴンドラ什器1台未満。
- ㉘ **大型キット**▶エンド陳列、アイランドなどゴンドラ什器1台以上。
- ㉙ **POPパッケージ**▶販売促進機能をもったパッケージを対象とする。ただし、純粋なパッケージではなく、ひと工夫を施すことでPOPの機能を付加していることが応募の条件です。

⑩ **スゴ技**▶技術・加工面での創意工夫をアピールする部門です。以下の条件のいずれかに当てはまる作品をご応募ください。

- デザイン・材料・構造・加工・機能などが斬新であること。
- 上記の組合せが従来の常識を打破するものであること。
- 流通(運送・店舗)や環境などへ特別な配慮がなされていること。

⑪ **グローバル**▶広告主や出品社の国籍は問わず、海外市場で展開した作品を対象とします。

※経済産業大臣賞の対象外です。

⑫ **プロモーション・スペース・デザイン**▶以下の条件に当てはまる作品をご応募ください。

- 恒久的な施設ではなく期間限定で、その場で商品を販売している(または売場に隣接している)。
- 展示会・ショールームは不可。ポップアップショップはOK。
- 1点からエントリー可能です。
- JPM協会展会場展示はB1パネルにて行います。パネルはサイズが728mm×1,030mm、タテ位置、ポスターフレーム使用のこと。パネルへの記入項目については事務局にお問い合わせください。

※経済産業大臣賞の対象外です。

⑬ **【新設部門】 ミニマム・ロット**▶以下の条件に当てはまる作品をご応募ください。

- 製造個数が1点～9点のPOP広告。
- 今まで応募いただけなかった、1店舗だけを対象としたPOP広告がご応募可能となりました。
- 作品の形状や大小は問いません。カウンタータイプから大型ディスプレイまでご応募いただけます。
- 施工を必要としない作品を対象とします。施工が必要な作品は、プロモーション・スペース・デザイン部門にご応募ください。
- JPM協会展会場展示は実物を原則としますが、持ち込めない場合はB1パネルも可とします。

※経済産業大臣賞の対象外です。

(2) 大まかな分類方針は以下のとおりです。

- ①～⑩は業種別。「カウンタータイプ他」と「フロアタイプ」に分け、⑬⑭以外は納入単価別になります。
- ⑪～⑲は形態別。⑲⑳は納入単価別になります。
- ㉑～㉓はその他、㉔㉕は特別枠となります。
- ㉖㉗㉘㉙㉚は、①～⑩の業種別にもダブルエントリーが可能です。
- 違うタイプのディスプレイを複数出品する場合は、㉖㉗「キット」部門になります。
キャンペーンキット、大型の店頭演出キット、大量陳列販売キット、などで、幅900mmの Gondola 1台分以上の作品は㉘大型キット、それに満たない作品は㉗小型キットにエントリーしてください。

出品エントリー部門分類・コード表 オンラインエントリーにあたり、P6・P7もよくご覧のうえ、作品に該当するコードNo.をご入力ください。

部門別分類	タイプ別 コスト別分類	カウンタータイプ他		フロアタイプ			
		納入単価別コードNo. (P6補足(1)参照)					
業 種 別	①薬品・医療雑貨		3,000円未満 11	3,000円以上 12	13		
	②トイレタリー	1,500円未満 20	1,500~3,000円未満 21	3,000円以上 22	23		
	③化粧品/カウンター (販売・陳列機能)A	1,500円未満 31					
	④化粧品/カウンター (販売・陳列機能)B	1,500~3,000円未満 41					
	⑤化粧品/カウンター (販売・陳列機能)C	3,000円以上 51					
	⑥化粧品/カウンター (告知・演出機能)A	5,000円未満 61					
	⑦化粧品/カウンター (告知・演出機能)B	5,000円以上 71					
	⑧化粧品/フロアA				5,000円未満 81		
	⑨化粧品/フロアB				5,000円以上10,000円未満 91		
	⑩化粧品/フロアC				10,000円以上 101		
	⑪オーディオ, AV機器, 通信, 事務機器, カメラ	3,000円未満 111	3,000円以上 112	5,000円未満 113	5,000円以上 114		
	⑫文具, ファッション小物, メガネ, 時計	3,000円未満 121	3,000円以上 122	5,000円未満 123	5,000円以上 124		
	⑬家庭用品, 生活家電/カウンター	131					
	⑭家庭用品, 生活家電/フロア				141		
	⑮食品	3,000円未満 151	3,000円以上 152	5,000円未満 153	5,000円以上 154		
	⑯飲料	3,000円未満 161	3,000円以上 162	5,000円未満 163	5,000円以上 164		
	⑰アルコール飲料	3,000円未満 171	3,000円以上 172	5,000円未満 173	5,000円以上 174		
	⑱たばこ	3,000円未満 181	3,000円以上 182	5,000円未満 183	5,000円以上 184		
	⑲運輸, エネルギー, スポーツ, 旅行	3,000円未満 191	3,000円以上 192	10,000円未満 193	10,000円以上 194		
	⑳出版, エンタテインメント, 金融, その他の業種	3,000円未満 201	3,000円以上 202	10,000円未満 203	10,000円以上 204		
形 態 別	㉑ハンガーA		1,000円未満 211				
	㉒ハンガーB		1,000円以上 221				
	㉓ショウカード, スティッカー		231				
	㉔のれん, バナー, フラッグ, タペストリー, ウォール		241				
	㉕のぼり, 立看板, インフレータブル, カットアウト		251				
	㉖サイン		店頭・店内サイン 261				
	㉗小型キット		271				
	㉘大型キット		281				
そ の 他	㉙POPパッケージ		291				
	㉚スゴ技		301				
	㉛グローバル		311			経済産業大臣賞対象外	
特 別	㉜プロモーション・スペース・デザイン		321			経済産業大臣賞対象外。単品応募可	
	㉝ミニマム・ロット		カウンター 331		フロア 332	経済産業大臣賞対象外。 製造個数1点~9点応募可	

※出品申込時に上記の分類を取り違えたものは、第一次審査会において訂正させていただきます。

表彰

銀賞

各部門で優れた作品に対し、広告主と出品会社の双方に、賞碑を贈呈します。

金賞(部門最高賞)

各部門で最も優れた作品に対し、広告主と出品会社の双方に、賞碑を贈呈します。

※2024年Shop!主催のGLOBAL AWARDSへの出展権利とShop! OMAトロフィーの購入権が与えられます。
ご出品とご購入に関しては、対象の皆さまに別途ご案内いたします。

経済産業大臣賞(申請準備中)

金賞作品の中から最も優れた作品に対し、広告主と出品会社の双方に、表彰状とShop! OMAトロフィーを贈呈いたします。

審査員特別賞

第三次審査員より顕著な作品として推薦があり、協議により賞に値すると評価された作品に対し、広告主と出品会社の双方に、賞碑を贈呈します。

贈賞式

詳細は後日案内します。

入賞・入選作品の公開

- 全て、日本プロモーション・マーケティング協会が行い、当協会を通じてのみ公開されます。
- 各賞の受賞作品の発表は、JPM協会ホームページとJPM SHOWサイトへの公開を以て代えさせていただきます。この際、オンラインエントリー時の入力情報に基づき、内容を記載させていただきます。
- 当協会関連の出版物および広報・教育などに使用する場合、全て当協会に委譲・承認することとします。また、金賞以上の作品は、広告主と出品会社の確認を得た上で、Webにて公開する場合があります。
- 入賞・入選作品は、JPM協会展の会場に展示します。
- 入賞・入選作品は、申込書記載事項を参考にして年鑑に掲載します。

その他の事項

- 政府または東京都からイベントの中止を要請された場合を除き、出品に関する費用の返金はいたしません。また、審査手数料は、上記のイベント中止要請の場合も返金いたしません。
- 出品作品に商品を展示する場合は、出品会社の責任において管理してください。
- 出品作品の著作権、工業所有権については、出品会社側がその責に任じてください。
- 不明な点については、JPM協会事務局(E-mail: jpm_show@jpm-inc.jp)にお問合せください。

当応募要項に記載の情報は2023年5月時点のものです。



一般社団法人 日本プロモーション・マーケティング協会
JPM協会展事務局 東京都中央区新富1-16-8 日本印刷会館7F <https://www.jpm-inc.jp>