

第55回 日本プロモーション・マーケティングショー2026

日本プロモーション・マーケティングアワード インスタマーケティング部門 POP広告・インスタ広告作品応募要項



JPM Awards

JPM協会が主催する「日本プロモーション・マーケティングアワードインスタマーケティング部門」は、わが国で唯一、かつ世界でも最大級のPOP広告インスタ広告のコンテストです。生活者の購買行動をより豊かな体験としたPOP広告やプロモーションスペース・POPパッケージなどを表彰し、インスタマーケティングに対する社会的認知を高めることを目的に毎年開催しています。

JPMの規定するPOP(購買時点)広告・インスタ広告

デジタルの進展・普及によって変化している生活者の購買行動に対応するために、POP広告・インスタ広告に求められる役割も大きく変化しています。従来のリアルな店頭における最終的な購買促進としてのPOP（購買時点広告）はもとより、お客様を店内に誘引するための店頭サインやディスプレイ、またSNSの普及によって重要性を増している「検索」や「共有・拡散」のフェーズにおいて機能することで間接的に購買促進につなげていくツール。

また期間限定のポップアップショップなどのプロモーションスペースも含めて、それらの全てをインスタ広告として概念規定します。

※間接的にでも購買に結びつかないツールやディスプレイ（例えば、季節感だけを演出するウィンドウディスプレイなど）はPOP広告・インスタ広告ではないとします。

※「検索」や「共有・拡散」を促進するための、デジタルコンテンツ単体は、POP広告・インスタ広告ではないとします。

応募条件

出品基準

1. 出品はJPM協会正会員社ではない一般会社からの応募もできます。
審査料・入選展示料は会員社と同額です。
ただし2回目以降出品をご希望される場合は日本プロモーション・マーケティング協会にご入会いただくことが条件となります。海外企業はJPM協会の会員以外でも出品できます。
2. 2025年8月1日～2026年7月31日までの12カ月間に実際に使用されたPOP広告作品が対象です。
3. 部門別にエントリーしていただきます。部門詳細はP6、7、8をご覧ください。
4. 製作数量が10個以上のものをご出品ください。
「プロモーション・スペース・デザイン」部門と、「ミニマム・ロット」部門については、P7をご参照ください。
5. 出品点数は、「大型キット」「小型キット」部門以外、原則としてすべて単品（1個）出品です。
 - ユニットディスプレイは、機能を果たす最少個数。
 - 小型のPOPは、同一のもので企画時に複数の展示を意図したもの、または同一形状で色違い、表示違いのものは、300mm×300mm以内に3個程度展示可。
 - ショウケース内に展示する小物のディスプレイは、展開例、または使用説明書が添付してあれば可。細部については、第一次審査会で決定しますので、その指示に従ってください。
6. 第一次審査を通過した作品は、第55回日本プロモーション・マーケティングショー2026の会場に展示していただきます（入選展示料がかかります）。
7. 作品を展示する小間の、1単位の基本スペースは幅1,000mm×奥行1,000mm×高さ2,700mm以内です。
台を使用するときの台の基本サイズは、幅990mm×奥行495mm×高さ900mmです。

腰高900mmのカウンターは

幅990mm×奥行495mmが基準サイズです。

ただし基準サイズを超えるカウンター展示物の場合でも、幅と奥行は拡大して対応可能です。

カウンター腰高900mmを考慮し、カウンター上の展示物は高さ1800mmを超えないようご注意ください。

補足説明のパネルなども、展示スペースに含まれるのでご注意ください。

※パネルサイズは基本 A4サイズ以内で紙足や自立スタンドなどは各社にてご準備ください。

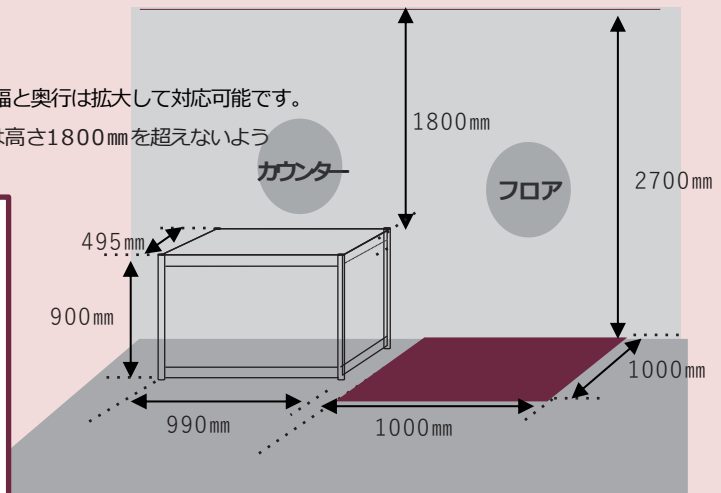
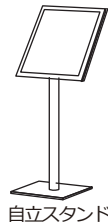
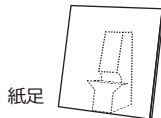

・各展示タイプにおける展示料の1単位となる基準スペース

1. 下記に該当するものについては、入選展示料のほかに、割増料金をいただきます。
(詳細はP5の審査手数料および入選展示料(2)参照)
 - A) 高さを除く一辺の展示スペースが幅・奥行それぞれ1,000mm以上の作品は幅・奥行それぞれにスペース割増料金が発生します。
 - B) 「大型キット」部門の作品はキット割増料金
 - C) 第一次審査の結果、作品の寸法・形状や特性を考慮し、JPM協会事務局にて展示スペース割付を判断して申請された展示スペース寸法に付加する場合があります。予めご了承ください。

応募方法

申込み

1. オンラインエントリー専用ページ (<https://show.jpm-net.com/>) からの申込みとなります (写真データ含む)。入力方法等の詳細については別紙「ISM部門 Online Entry 基本操作説明書」をご覧ください。
2. 写真データは、画像1点がJPEG高画質圧縮 (RGB) フォーマット、1 MB (350~400dpi、50mm×60mm) 相当~3MB (350~400dpi、A5サイズ) 相当でお願いします。データ量の小さい写真やパワーポイントで作成した画像、PDFでの申込みはできません。
3. 写真は出品作品を単品撮影したもので、原則としてバックは無地とします。8カットまで提出できます。
4. 写真は、日本プロモーション・マーケティングアワード 会場に展示する状態と同様にセッティングし撮影してください。
5. テキストデータ・写真データはそのまま作品集などに掲載されます。
6. エントリーフォームの「制作意図」欄に入力いただいたテキストデータが、そのまま展示会場に掲出される「作品カード」などに記載されます。
7. エントリーシートに動画を入力できるよう準備中 (詳細についてはオンラインマニュアルに記載します)

申込み受け期間

2026年7月15日(水)~9月7日(月)

展示作品の搬入・搬出

<会場：東京都立産業貿易センター浜松町館 3階>

展示作品の搬入は12月15日(火) 午前。搬出は12月18日(金)夕方の予定です。

詳細については、第一次審査の結果とともに9月下旬に通知します。

12月14日(月) 会場設営

12月15日(火)午前中：作品搬入・展示作業、午後：2次審査・3次審査・最終審査

12月16日(水)・17日(木) 10:00~17:00 会場オープン(最終入場16:30)

12月18日(金) 10:00~16:30 会場オープン(最終入場16:00) 16:30~搬出(撤去)

※ [搬入出における注意事項] 出品社の管理責任にて定められた時間を遵守すること。

共同出品会社

1. 1作品につき2社以上で出品することができます。この場合は、事前に当事者相互において協議の上、1社を出品会社、他を共同出品会社としていただきます。共同出品会社は、JPM会員社でなくてかまいません。
2. 申込みフォームの共同出品会社欄に共同出品社名が記載されていないものは、共同出品として受け付けできません。
3. 審査手数料および入選展示料は、出品会社に共同出品社分も含めまとめて請求をいたします。
4. 賞決定後、共同出品会社を追加することはできません。

付記事項

1. 応募要項に適合しない作品については、判明した時点が審査終了後であっても、入賞・入選を取り消します。
なお、その作品が入賞作品であった場合、次点の作品を入賞とすることはしません。
2. 可燃性表示のある商品は展示できません。(ただし、中身を抜いたものは展示可)

審査

審査の流れ

● 第一次審査（入選作品の決定）

協会内審査委員10名にて応募作品すべてについて写真と書類による審査を行ない、入選作品を決定します。

● 第二次審査（銀賞作品の決定）

上記10名に第二次審査委員として10名を加えた協会内審査委員20名にて現物による審査を行ない、銀賞作品を決定します。

● 第三次審査（金賞作品の決定）

下記の第三次審査員に委嘱します。審査員は銀賞作品の中から現物による審査を行ない、各部門毎に1点、金賞作品を決定します。

● 最終審査（経済産業大臣賞作品の決定）

第三次審査員9名にて、上記の金賞作品の中から1点、経済産業大臣賞作品を決定します。

● 第二次、第三次・最終審査結果

日本プロモーション・マーケティング協会ホームページで発表します。

第二次、第三次・審査基準

1. コンセプトが独創的であること。
2. デザインおよび加工技術が優れていること。
3. 材料選定および製造コストが適切であること。
4. 流通および使用時点に対し十分配慮がされていること。
5. マーケティング上の効果が大きいこと。

※「スコ技」部門、「プロモーション・スペース・デザイン」部門、「ミニマム・ロット」部門は別基準にて審査を行います。

第三次・最終審査員（敬称略・順不同）

審査員長 山形 季央(多摩美術大学 名誉教授)

寺井剛敏(金沢美術工芸大学ホリスティックデザイン専攻 教授 副学長 社会連携担当理事)

森下 郁恵(株式会社宣伝会議 編集部)

倉林武也(株式会社リテイルインサイト 代表取締役)

向坂文宏(桜美林大学 芸術文化学群<ビジュアル・アーツ専修> 教授)

河上千明(日本アドバイザーズ協会 専務理事)

尾崎俊介(サミット株式会社広報・ブランド価値共創部マネジャー)

林直人(株式会社DOBIN専務取締役)

久保田秀明(久保田秀明デザイン事務所)

最終審査について

審査方法 インストアマーケティング部門の第三次審査員が対象の金賞受賞作品の中から協議により経済産業大臣賞1点を選出。

審査対象 インストアマーケティング部門第三次審査で選出された金賞作品

審査基準 (1) 購買時点でのソリューション力に優れていること
(2) コンセプトが独創的であること
(3) 消費者利益視点が鮮明であること

審査手数料（第一次審査終了後、請求書を送付します）

出品1点につき8,000円 ※共同出品会社は1社につき5,000円
 （海外の会員社ではない場合の価格は1点につき、18,000円）

入選展示料（第一次審査終了後、請求書を送付します）

1. 入選1点につき21,300円 ※共同出品会社は1社につき16,500円（海外の会員社でない場合の価格は1点につき、50,000円）
2. スペース・大型キット割増料金（P2の応募条件：出品基準(7)に該当するものは、上記の入選展示料21,300円のほかに、下記の割増料金AまたはBを加算）

A) スペース割増〔(大型キット)部門を除く全部門〕：高さを除く一辺の展示スペースが1m以上は6,600円、2m以上は13,200円、3m以上は21,300円を、幅と奥行のそれぞれについて加算。

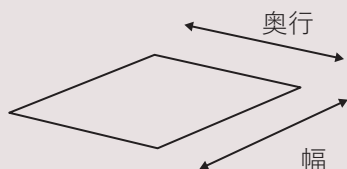

幅または奥行が1m以上：+6,600円
 幅または奥行が2m以上：+13,200円
 幅または奥行が3m以上：+21,300円増

〈例〉作品展示スペースの寸法が、幅2,500mm×奥行1,500mm×高さ1,500mmの場合は、幅が2m以上の割増分13,200円+奥行が1m以上の割増分6,600円となり、計19,800円が加算されます。

B)キット割増（「大型キット」部門のみ入選展示料21,300円のほかに以下割増料金が加算されます。

作品展示にあたり、1単位（幅1,000mm×奥行1,000mm×高さ2,700mm以内）追加あたり21,300円を加算（占有スペースに対する割り増しの為端数は切り上げ）。

必要に応じて6単位まで申込み可能です。

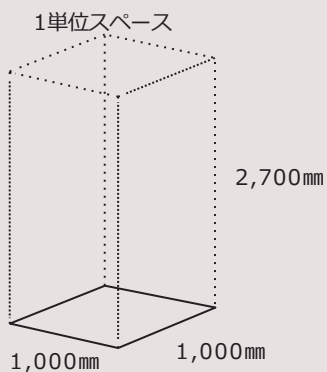

1単位スペース
 1,000mm×1,000mm×2,700mm：+21,300円

〈例〉作品展示スペースの寸法が〈幅3,600mm×奥行1,100mm×高さ2,700mm〉の場合は
 幅3,600mm÷1,000mm=3.6≒4単位（※占有スペースに対する割増のため端数は切り上げ）
 奥行1,100mm÷1,000mm=1.1≒2単位（※占有スペースに対する割増のため端数は切り上げ）
 合計21,300円×6単位=127,800円が加算されます。

エントリー部門と分類

(1) 出品する作品について、下記の説明を参照し、適するコードNo.をP8の【出品エントリー部門分類・コード表】から選んでください。

- ① **薬品、医療雑貨**▶医薬品、体温計、殺虫剤、ドリンク剤、医療用コンタクト、マスクを含む。
- ② **トイレタリー**▶デンタル用品、石けん、洗剤、入浴剤、ヘアカラー・ヘアケア用品、養毛剤、ハンドクリーム、芳香剤を含む。
*化粧品各部門(③~⑨)共通▶香水、オーデコロン、リップクリーム、洗顔石けん、洗顔料、エナメルカラーを含む。
- ③ **化粧品/カウンター(販売・陳列機能)A**▶納入単価1,500円未満
- ④ **化粧品/カウンター(販売・陳列機能)B**▶納入単価1,500円以上3,000円未満
- ⑤ **化粧品/カウンター(販売・陳列機能)C**▶納入単価3,000円以上
- ⑥ **化粧品/カウンター(告知・演出機能)A**▶納入単価5,000円未満
- ⑦ **化粧品/カウンター(告知・演出機能)B**▶納入単価5,000円以上
- ⑧ **化粧品/フロアA**▶納入単価10,000円未満
- ⑨ **化粧品/フロアB**▶納入単価10,000円以上
- ⑩ **生活家電/カウンター**▶洗濯機、冷蔵庫、エアコン、扇風機、ドライヤー、血圧計等を含む
- ⑪ **生活家電/フロア**▶洗濯機、冷蔵庫、エアコン、扇風機、ドライヤー、血圧計等を含む
- ⑫ **AV機器、通信、OA機器、カメラ**▶テレビ、ラジオ、ビデオデッキ、録画・保管用メディア、ビデオカメラ、デジタルカメラ、スマートフォン、パソコン、パソコン周辺機器、電話機、FAXを含む。
- ⑬ **ステーショナリー**▶文具・事務用品など。
- ⑭ **食品、飲料**▶菓子、調味料、サプリメントを含む。
- ⑮ **たばこ、アルコール飲料**▶電子たばこ、加熱式たばこ、たばこ関連用品、ビール、ノンアルコールビール、ウイスキー、ワインなどその他アルコール飲料含む。
- ⑯ **エンタテインメント、カルチャー**▶出版・ゲーム・玩具・スポーツ・旅行など。
- ⑰ **ライフスタイル、その他業種**▶家庭用品、衣料、雑貨、ファッション、メガネ、カラーコンタクト、時計、金融サービス、ペット関連、DIY、住宅、その他製品を含む
- ⑱ **モビリティ、エネルギー**▶自動車、オートバイ・カーアクセサリ、自転車、エネルギー等を含む
- ⑲ **ハンガーA**▶納入単価1,000円未満。シーリングを含む。
- ⑲ **ハンガーB**▶納入単価1,000円以上。シーリングを含む。
- ⑳ **ショウカード、ステッカー**▶ボトルトッパー、フラッピングなどの小物を含む。
- ㉑ **のぼり、バナー、フラッグ、カットアウト、バルーン**▶たれ幕、横断幕などを含む。
- ㉒ **サインディスプレイ**▶看板等の店頭・店内の小型で施工を伴わないもの、写真応募可能
- ㉓ **小型キット**▶ Gondolaの部分使用、定番用部分キット、カウンター用キットなど Gondola 什器1台未満。
- ㉔ **大型キット**▶ エンド陳列、アイランドなど Gondola 什器1台以上。
- ㉕ **POPパッケージ**▶ 販売促進機能をもったパッケージを対象とする。ただし、純粋なパッケージではなく、ひと工夫を施すことでPOPの機能を付加していることが応募の条件です。

⑦**スゴ技**▶技術・加工面での創意工夫をアピールする部門です。以下の条件のいずれかに当てはまる作品をご応募ください。

- デザイン・材料・構造・加工・機能などが斬新であること。
- 上記の組合わせが従来の常識を打破するものであること。
- 流通（運送・店舗）や環境などへ特別な配慮がなされていること。

⑧**グローバル**▶広告主や出品社の国籍は問わず、海外市場で展開した作品を対象とします。

※経済産業大臣賞の対象外です。

⑨**プロモーション・スペースデザイン**▶以下の条件に当てはまる作品をご応募ください。

- 恒久的な施設ではなく期間限定で、その場で商品を販売している（または売場に隣接している）。
- 展示会・ショールームは不可。ポップアップショップはOK。
- 1点からエントリー可能です。
- JPM協会展会場展示はB1パネルにて行います。パネルはサイズが728mm×1,030mm、タテ位置、ポスターフレーム使用のこと。パネルへの記入項目については事務局にお問合せください。

※経済産業大臣賞の対象外です。

⑩**ミニマム・ロット**▶以下の条件に当てはまる作品をご応募ください。

- 製造個数が1点～9点のPOP広告。
- 作品の形状や大小は問いません。カウンタータイプから大型ディスプレイまでご応募いただけます。
- 施工を必要としない作品を対象とします。施工が必要な作品は、プロモーション・スペース・デザイン部門にご応募ください。
- JPMショー会場展示は実物を原則としますが、持ち込めない場合はB1パネルも可とします。

※経済産業大臣賞の対象外です。

(2) 大まかな分類方針は以下のとおりです。

- ①～⑩は業種別。「カウンタータイプ他」と「フロアタイプ」に分け、⑩⑪以外は納入単価別になります。
- ⑪～⑮は形態別。⑪⑫は納入単価別になります。
- ⑯⑰⑱はその他、⑲⑳は特別枠となります。
- ⑪⑫⑬⑭⑮⑯は①～⑩の業種別にもダブルエントリーが可能です。
- 違うタイプのディスプレイを複数出品する場合は、⑲⑳キット部門になります。
キャンペーンキット、大型の店頭演出キット、大量陳列販売キット、などで、幅900mmの Gondola 1台分以上の作品は⑲大型キット、それに満たない作品は⑳小型キットにエントリーしてください。

出品エントリー部門分類・コード表		オンラインエントリーにあたり、P6・7もよくご覧のうえ、作品に該当するコードNo.をご入力ください。				
部門別分類	タイプ別コスト別分類	カウンタータイプ他		フロアタイプ		備考
		納入単価別コードNo. (P6補足(1)参照)				
業 種 別	①薬品・医療雑貨	3,000円未満 11	3,000円以上 12	13		
	②トイレタリー	1,500円未満 21	1,500円以上 22	23		
	③化粧品/カウンター(販売・陳列機能)A	1,500円未満 31				
	④化粧品/カウンター(販売・陳列機能)B	1,500～3,000円未満 41				
	⑤化粧品/カウンター(販売・陳列機能)C	3,000円以上 51				
	⑥化粧品/カウンター(告知・演出機能)A	5,000円未満 61				
	⑦化粧品/カウンター(告知・演出機能)B	5,000円以上 71				
	⑧化粧品/フロアA			10,000円未満 81		
	⑨化粧品/フロアB			10,000円以上 91		
	⑩生活家電/カウンター	101				
	⑪生活家電/フロア			111		
	⑫AV機器、通信、OA機器、カメラ	3,000円未満 121	3,000円以上 122	5,000円未満 123	5,000円以上 124	
	⑬ステーショナリー(文具・事務用品)	3,000円未満 131	3,000円以上 132	5,000円未満 133	5,000円以上 134	
	⑭食品、飲料	3,000円未満 141	3,000円以上 142	5,000円未満 143	5,000円以上 144	
	⑮たばこ、アルコール飲料	3,000円未満 151	3,000円以上 152	5,000円未満 153	5,000円以上 154	
	⑯エンタメテイメント、カルチャー (出版・ゲーム・玩具・スポーツ・旅行など)	3,000円未満 161	3,000円以上 162	5,000円未満 163	5,000円以上 164	
	⑰ライフスタイル(家庭用品・雑貨・ファッション・メガネ ・時計・金融サービス・その他製品)	3,000円未満 171	3,000円以上 172	5,000円未満 173	5,000円以上 174	
	⑱モビリティ(自動車・オートバイ・自転車・エネルギー等)	3,000円未満 181	3,000円以上 182	5,000円未満 183	5,000円以上 184	
形 態 別	⑲ハンガーA	1,000円未満 191				
	⑳ハンガーB	1,000円以上 201				
	㉑ショウカード、ステッカー	211				
	㉒のぼり、バナー、フラッグ、カットアウト、バルーン	221				
	㉓サインディスプレイ(施工を伴わない物)	231				
	㉔小型キット	241				
	㉕大型キット	251				
そ の 他	㉖POPパッケージ	261				
	㉗スゴ技	271				
	㉘グローバル	281				経済産業大臣賞選考対象外
特 別	㉙プロモーション・スペースデザイン	291				経済産業大臣賞選考対象外 単品応募可
	㉚ミニマム・ロット	カウンター 301		フロア 302		経済産業大臣賞選考対象外 製造個数1点～9点応募可

表彰

銀賞

各部門で優れた作品に対し、広告主と出品会社(共同出品社)の双方に、賞碑を贈呈します。

金賞(部門最高賞)

各部門で最も優れた作品に対し、広告主と出品会社(共同出品社)の双方に、賞碑を贈呈します。

経済産業大臣賞

金賞作品の中から最も優れた作品に対し、広告主と出品会社(共同出品社)の双方に、表彰状とトロフィーを贈呈します。

審査員特別賞

第三次審査員より顕著な作品として推薦があり、協議により賞に値すると評価された作品に対し、広告主と出品会社の双方に、賞碑を贈呈します。

オーディエンス賞

来場された皆様ひとりひとりにその場で投票していただき、その最多得票数の作品を表彰する賞です。

贈賞式

詳細は後日ご案内します。

入賞・入選作品の公開

- 全て、日本プロモーション・マーケティング協会が行い、当協会を通じてのみ公開されます。
- 各賞の受賞作品の発表は、JPM協会ホームページ インストアマーケティング部門サイトへの公開を以て代えさせていただきます。
その際、オンラインエントリー時の入力情報に基づき、内容を記載させていただきます。
- 当協会関連の出版物および広報・教育などに使用する場合、全て当協会に委譲・承認することとします。
また、金賞以上の作品は、広告主と出品会社の確認を得た上で、Webにて公開する場合があります。
- 入賞・入選作品は、第55回日本プロモーション・マーケティングショー2026の会場に展示します。
- 入賞・入選作品は、申込書記載事項を参考にして作品集等に掲載します。

その他の事項

- 政府または東京都からイベントの中止を要請された場合を除き、出品に関する費用の返金はいたしません。
。また、審査手数料は、上記のイベント中止要請の場合も返金いたしません。
- 出品作品に商品を展示する場合は、出品会社の責任において管理してください。
- 出品作品の著作権、工業所有権については、出品会社側がその責に任じてください。
- 不明な点については、JPM協会事務局(E-mail:jpm_show@jpm-inc.jp)にお問合せください。

当応募要項に記載の情報は2026年6月時点のものです。



一般社団法人 日本プロモーション・マーケティング協会
JPM協会展事務局 東京都中央区新富1-16-8 日本印刷会館7F <https://www.jpm-inc.jp>